

ΚΟΣΚΙΝΟ CRN3.2



Το CRN3.2 είναι ένα κόσκινο αφαίρεσης φύλλων για ελιές, με σταθερή χούνη και δοσομετρικό κοχλία, με μικτό σύστημα καθαρισμού, κραδασμούς και αντίθετο αερισμό, κατασκευασμένο με ηλεκτροσυγκολλημένο ατσάλινο πλαίσιο, με 3 δονούμενα κόσκινα με αντίθετη λειτουργία, επιφάνεια άνω κόσκινου 70×180, άνω κόσκινο εναλλάξιμο βάσει μεγέθους, εξαερισμός τουρμπίνας, φυγόκεντρος συμπλέκτης, καρότσι για μικρές μεταφορές, διπλή τουρμπίνα. Λειτουργία με υδραυλικό σύστημα, δεξαμενή και διανομέα.

Χαρακτηριστικά

Κινητήρας diesel, βενζίνης ή ηλεκτρικό (μονοφασικό ή τριφασικό).

Οι βενζινοκινητήρες είναι εξοπλισμένοι με φυγόκεντρο συμπλέκτη.

Ατσάλινο πλαίσιο επαρκούς πάχους.

Σύστημα καθαρισμού αγωγού, αντιστροφική δόνηση και ρυθμιζόμενη ροή εξαερισμού. Εύκολη εναλλαγή των δονούμενων κόσκινων για την προσαρμογή της μηχανής στην ποικιλία της καλλιέργειας.

Παραγωγή από 2500-3000Kg/h περίπου.

Κατανάλωση: Βενζίνη 1,5Kg/h, diesel 1,2Kg/h, ηλεκτρικό 2,2Kw.



Ιδιαίτεροι σχεδιασμοί καθαρισμού



Δεξαμενή φόρτωσης και κοχλίας

Κόσκινο CRN3.2



CRN3.2A1B-S

Με μάντα εξάτμισης, βενζινοκινητήρα 270cc, μίζα ανάκρουσης cv9.

CRN3.2A1D-S

Με μάντα εξάτμισης, κινητήρας diesel με ηλεκτρική εκκίνηση 505 cc, 8,2 kw.

CRN3.2EL-S

Με μάντα εκκένωσης για ηλεκτροκινητήρα 5,5 kW με πίνακα ελέγχου 7,5 ίππων.

Optionals

- Διαφορά για υδρόψυκτο δικύλινδρο κινητήρα diesel.
- Πέδιλο ολίσθησης προστασίας μάντα εκφόρτωσης.
- Υδραυλικό σύστημα ανοίγματος-κλεισίματος και κλίσης ταινίας εκφόρτωσης.
- Υδραυλικό τιμόνι.
- Αφαίρεση μάντα εκκένωσης.
- Κιτ διπλού ηλεκτροκινητήρα με πίνακα.

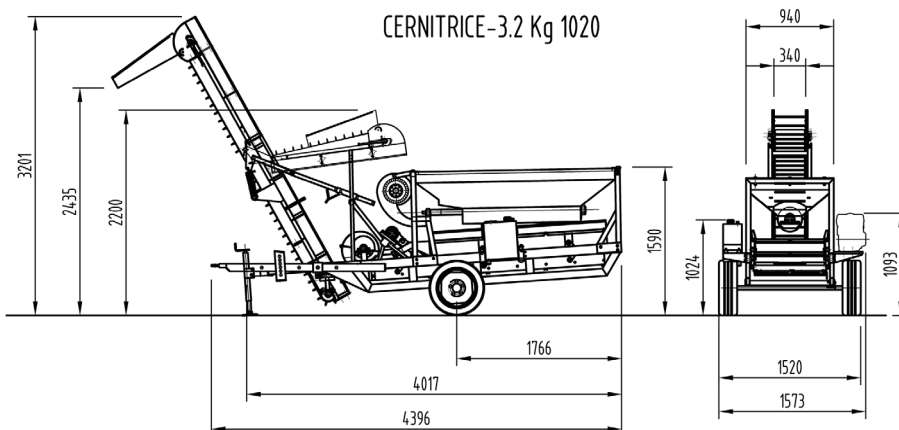

Διπλή Υδραυλική Τουρμπίνα



Ηλεκτρικός Κινητήρας



Κινητήρας ISUZU

